



# PCM5

## ДВУХЛИНЕЙНЫЙ КОМПЕНСАТОР ДАВЛЕНИЯ ПРЯМОГО ДЕЙСТВИЯ СЕРИЯ 11

**МОДУЛЬНОЕ ИСПОЛНЕНИЕ**  
**ISO 4401-05 ( СЕТОР 05 )**  
**Р<sub>макс</sub> 320 бар**  
**Q<sub>макс</sub> 100 л/мин**

### МОНТАЖНАЯ СХЕМА

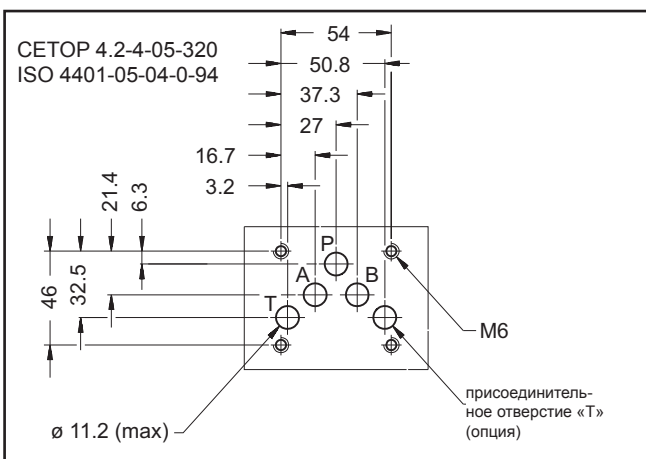

**ПРИМЕР ПРИМЕНЕНИЯ:**  
Применение компенсатора совместно с пропорциональным клапаном типа DSE5-A (E4E-S9\*)

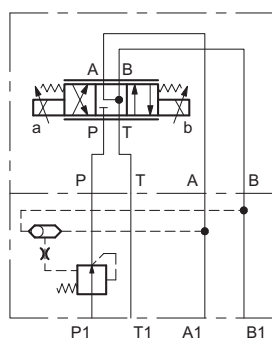

### ПРИНЦИП ДЕЙСТВИЯ

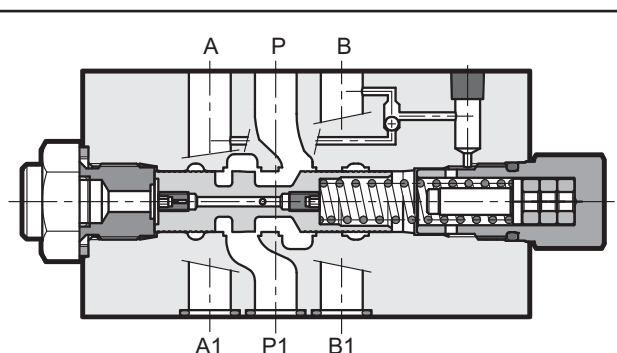

- Клапан PCM5 является двухлинейным регулятором давления, спроектированным в модульном исполнении с монтажной поверхностью, соответствующей стандартам СЕТОР и ISO.
- Предназначен для поддержания на постоянном уровне заданного перепада давления между магистралью Р и магистралями А и В (на выбор).
- Обычно этот клапан используется совместно с пропорциональными распределителями для того, чтобы регулировать расход независимо от колебаний давления.
- Выбор давления управления от магистралей А или В осуществляется автоматически посредством логического клапана «ИЛИ», встроенного в компенсатор.
- Настройка компенсатора фиксированная (4 или 8 бар) и может быть выбрана при заказе.

### ТЕХНИЧЕСКИЕ ХАРАКТЕРИСТИКИ

(для минерального масла вязкостью 36 сантистокс (сСт) при 50°C)

Максимальное рабочее давление	бар	350
Диапазон регулирования перепада давления	бар	5 ... 22
Максимальный расход	л/мин	100
Максимальный расход в свободных магистралях	°С	-20 ... +50
Дренажный расход	°С	-20 ... +80
Диапазон вязкостей жидкости	сСт	10 ... 400
Рекомендуемая вязкость	сСт	25
Допустимый уровень загрязнения жидкости	Класс 10 по NAS 1638	
Масса:	кг	2,7

### ОБОЗНАЧЕНИЕ НА ГИДРАВЛИЧЕСКИХ СХЕМАХ

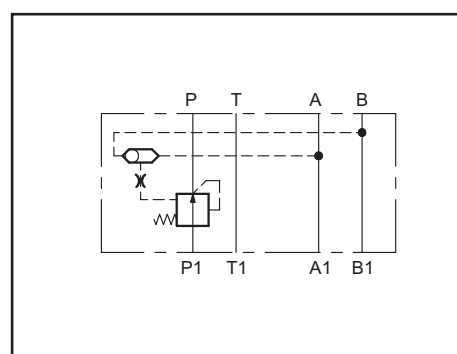



## 1 - ИДЕНТИФИКАЦИОННЫЙ КОД

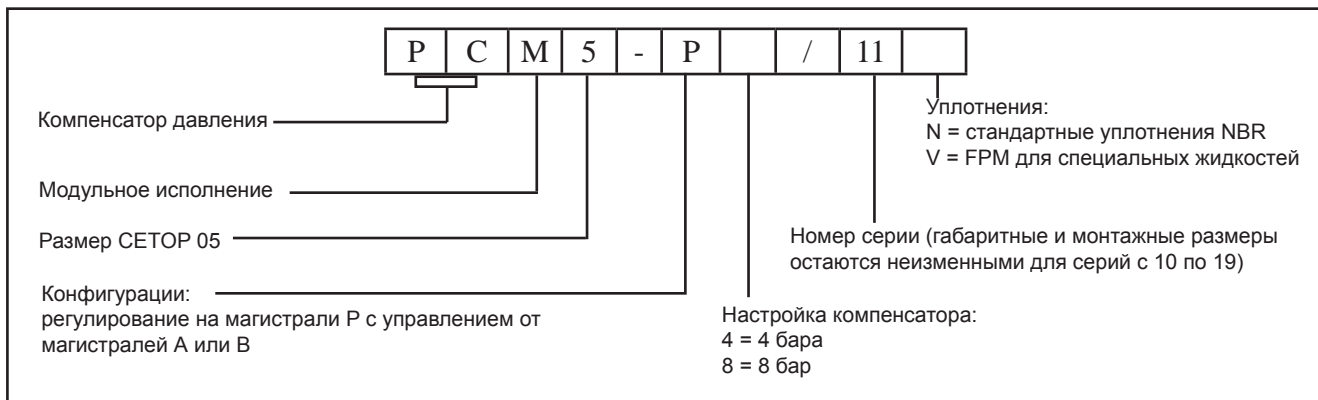

## 2 - ДИАГРАММЫ ХАРАКТЕРИСТИК (значения получены при консистенции 36 сСт при 50°C)

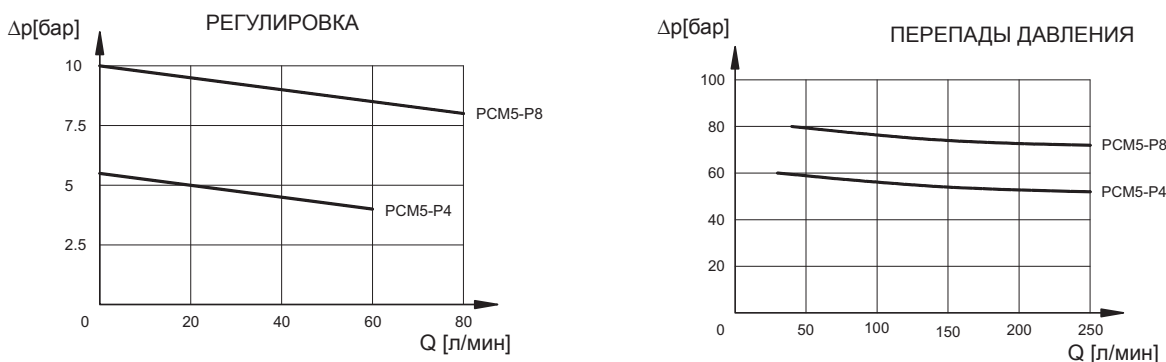

## 3 - ГИДРАВЛИЧЕСКИЕ ЖИДКОСТИ

Используйте гидравлические жидкости на основе минеральных масел с добавлением применимых антивспенивателей и антиоксидантов. По поводу использования других типов жидкостей (водно-гликолевые растворы, фосфатные эфиры и т.п.) проконсультируйтесь, пожалуйста, в нашем отделе технической поддержки.

## 4 - ГАБАРИТНЫЕ И МОНТАЖНЫЕ РАЗМЕРЫ

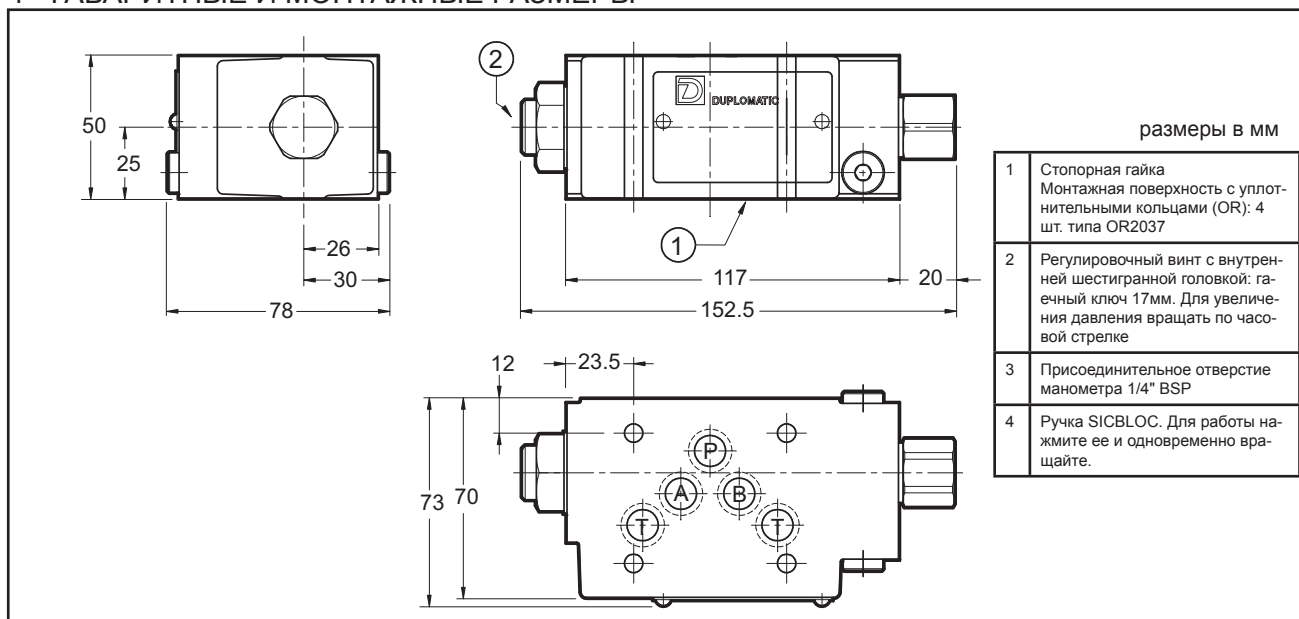

**DIPLOMATIC OLEODINAMICA S.p.A.**  
20015 PARABIAGO (MI) • Via M. Re Depaolini 24  
Tel. +39 0331.895.111  
Fax +39 0331.895.339

КОПИРОВАНИЕ ЗАПРЕЩЕНО. КОМПАНИЯ ОСТАВЛЯЕТ ЗА СОБОЙ ПРАВО ВНОСИТЬ ИЗМЕНЕНИЯ В КАТАЛОГ.

**ПРЕДСТАВИТЕЛЬСТВО В РОССИИ:**

**ООО «ПНЕВМАКС»**

Тел.: +7 (495) 739-39-99

Факс: +7 (495) 739-49-99

www.pneumax.ru

mail@pneumax.ru